



## Kraan SWE 18B



Gewicht	1.84 t
Vermogen Motor	14.7 kW/2200 tpm
Merk Motor	PERKINS
Standaard graafbak	0.04 m <sup>3</sup>
Max. Graafdiepte	2.155 m

### Kraantje SWE18B

#### Parameters

##### MOTOR

Merk	PERKINS
Model	403D-11
Type	3-cylinder watergekoeld indirecte injectie
Verbruik	1.1 L
Vermogen	14.7 kW/2200 tpm

##### AFMETINGEN

Ruimte onder contragewicht	498 mm
Zwenkstraal	1080 mm
Transportlengte	3820 mm
Transportbreedte	1170 mm
Transporthoogte	2378 mm

##### ELEKTRISCH SYSTEEM

Nominale spanning	12 V
Batterijen	45 Ah
Alternator	12 V - 40 A
Starter	12 V - 1.4 kW

##### WERKBEREIK

Max. Snijsnelheid	3509 mm
Max. Laadhoogte	2482 mm
Max. Graafdiepte	2155 mm
Max. Verticale Graafdiepte	1551 mm
Max. Graafbereik	3850 mm
Max. Bereik op grondniveau	3472 mm
Graafbakkracht	13.1 kN
Armkracht	8.7 kN
Algemene kracht	27.8 kPa
Draaisnelheid	10.9 tpm

##### RIJDEN

Max. Snelheid (2 <sup>de</sup> /1 <sup>ste</sup> )	4.2/2.3 km/h
Klimvermogen	30°
Max. Tractie	13.7 kN

##### ONDERSTEL

Breedte onderstel	980/1310 mm
Breedte rupsen	230 mm
Lengte draagvlak rupsen	1170 mm
Lengte rupsen	1528 mm
Hoogte rupsen	381 mm

##### CAPACITEIT

Brandstoftank	23 L
Hydraulische olietank	35 L

##### BULLDOZERBLAD

Onafhankelijk verplaatsen, door middel van versnellingspook	
Lengte x Breedte	1310x267 mm
Max. Tilhoogte	211 mm
Max. Snijdiepte	270 mm

##### HYDRAULISCH SYSTEEM

Hoofdpompen	
Type	3 tandwielpompen
Stroom	2x18 + 15 L/min
Druk	20/18 MPa

# Kraan SWE 18B

## Werkbereik

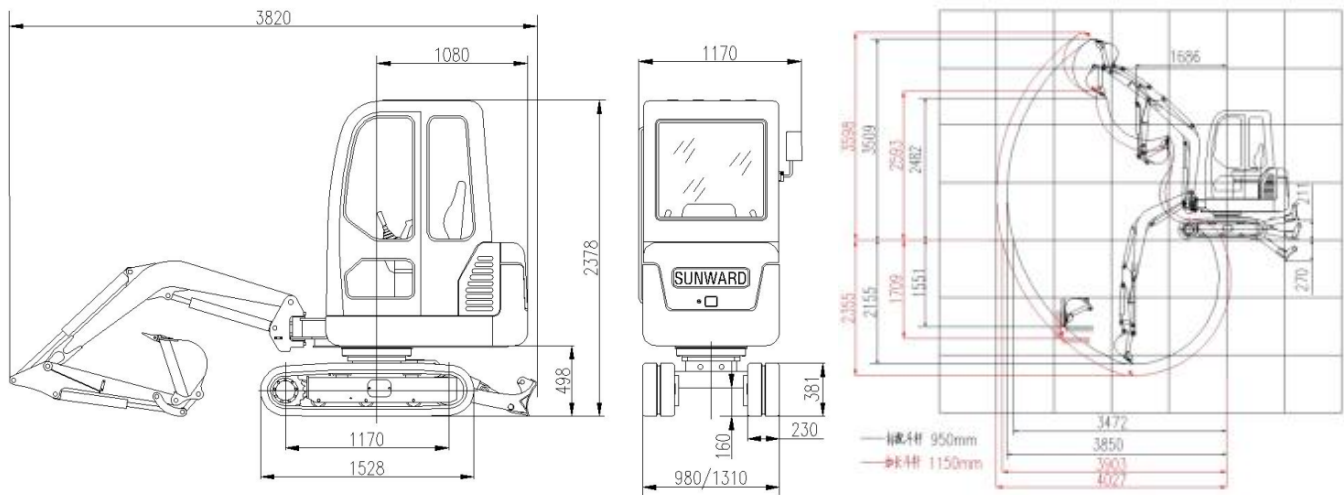

## Laadcapaciteit

A(m) \ B(m)	MAX		3.0 m		2.0 m	
	Voorkant (kg)	Zijkant (kg)	Voorkant (kg)	Zijkant (kg)	Voorkant (kg)	Zijkant (kg)
2.0	213.00*	209.00*	-	-	-	-
2.0	235.00*	226.00*	244.00	244.00	-	-
1.0	274.00*	210.00	309.00	313.00	500.00*	470.00*
0.0	304.00*	225.00	318.00	283.00	574.00*	435.00
-0.5	330.00*	257.00	326.00	296.00	531.00*	450.00
-1.0	214.50*	200.10*	-	-	238.40*	224.10*

## Notities:

- 1) Lading met \* is gelimiteerd tot hydraulische capaciteit en gebaseerd op ISO 10567. De nominale lasten zijn niet hoger dan 87% van de hydraulische capaciteit
- 2) Lading zonder \* is gelimiteerd tot kantelmoment en gebaseerd op ISO 10567. De nominale lasten zijn niet hoger dan 75% van het kantelmoment

**FOR-TRANS BVBA**  
**VERKOOP, VERHUUR EN ONDERHOUD**  
**VAN GRAAFMACHINES**  
**LEGEN HEIRWEG 19**  
**9890 GAVERE**  
**GSM: 0475/24.67.78**  
**INFO@FOR-TRANS.BE**  
**WWW.FOR-TRANS.BE**

